

LE CANETON DÉCHAÎNÉ

Numéro spécial CM2 / 6^{ème}

mai 2014

Ecole Victor Hugo
5, chemin de traverse
78400 Chatou

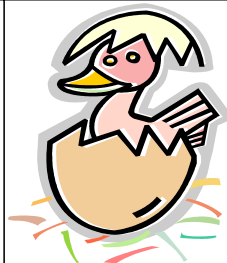

Collège Paul Bert
12, rue des écoles
78400 Chatou

EDITO

J - 90 avant le passage en 6^{ème} : grande étape dans la vie des étudiants en herbe.

Ce journal, que nous écrivons ensemble pour la 5^{ème} année est l'occasion pour les élèves de cm2 comme pour ceux de 6^{ème} de se raconter mutuellement leurs activités : sorties, interventions diverses en classes, exposés, vie scolaire, interviews, projets etc.

Tout est prétexte à découvrir l'autre et à s'enrichir par l'échange des idées. Ce que l'on connaît fait toujours « moins peur » et est le gage d'une future intégration réussie dans cette nouvelle étape de leur parcours scolaire.

Bonne lecture à tous
et bonne fin d'année scolaire !

M. Amzaleg

La lecture de ce nouveau « Caneton Déchaîné » du mois de mai me remplit de joie. Il ne s'agit pas seulement d'un numéro spécial dans lequel les articles des CM2 et ceux des 6^{èmes} s'entremêlent dans la diversité des centres d'intérêt, du théâtre aux sports en passant par les arts, l'histoire, les sciences et les voyages. C'est aussi un numéro d'une exceptionnelle qualité : les collégiens s'y montrent impliqués dans la vie de leur établissement et les CM2 prouvent qu'ils sont déjà tout prêts à y prendre leur place et à faire vivre l'imagination, la curiosité et le sens critique. Une belle rentrée en perspective ! Avant cela qu'ils n'hésitent pas à pousser les Portes Ouvertes du collège Paul Bert le samedi 17 mai, j'aimerais beaucoup les entendre interpréter leur « chanson des fous ».

F. Bauza

SOMMAIRE

Paul Bert p. 2
Interview de M. Lhommeau p. 3
Interview de Julie et Sébastien p. 4
Le logo / Sortie à la médiathèque p. 5
La course d'ELA p. 6
Hors-Piste p. 7
Non Merci ! p. 8
Les élèves de CM2 au spectacle p. 9
Sortie au conservatoire p. 10
Le violoncelle p. 11
Le Printemps des poètes p. 12
Une artiste dans notre classe p. 13
Un astrophysicien dans notre classe p. 14 et 15
Une visite à Paris p. 16
Le Mur de la Paix p. 17
Sortie à Versailles p. 18
La chambre du Roi p. 19
Chatou historique p. 20
La place Maurice Berteaux p.21
Place du docteur Roux p. 22
Les immanquables p. 23
L'île de Groix p. 24 et 25
2 sondages p. 26
Le foyer des élèves p. 27
Les cantines du monde p. 28
Les cupcakes p. 29
Le hamster nain russe / Les éléphants p. 30
Tout savoir sur les chevaux p. 31
Un petit pépin... p. 32 et 33
Les bêtises p. 34
Un évènement inattendu / une trouvaille p. 35
Ma vie / Projet d'avenir p. 36
Un bonheur partagé p. 37
Un certain fusil p. 38 et 39
La chanson des fous p. 40

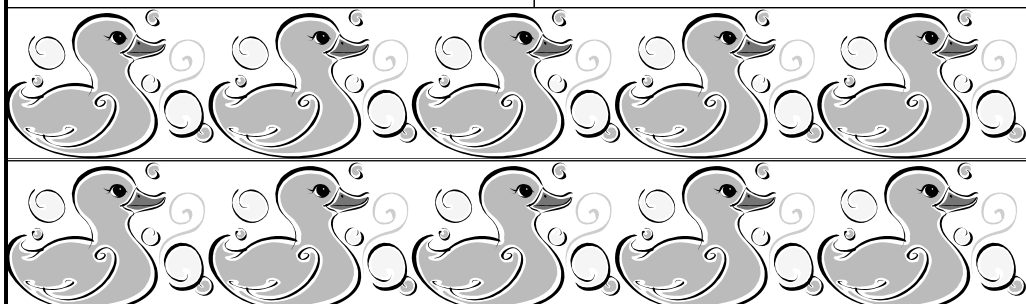

Commençons par quelques informations biographiques...

PAUL BERT

Paul Bert, c'est le nom que porte notre collège,
mais Paul Bert est aussi le nom d'un grand fondateur de la 2^{ème} République.

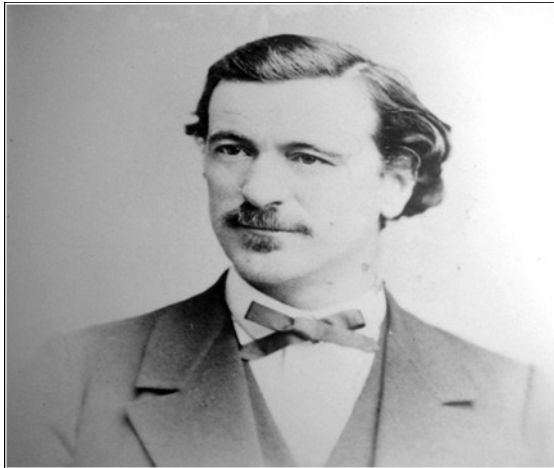

Paul Bert est né le 18 octobre 1833 à Auxerre et mort le 11 novembre 1886 à Hanoï. Il a fait des études de droit mais s'est intéressé ensuite à la physiologie (la physiologie étudie le fonctionnement des organismes vivants). Il devient docteur en médecine en 1864 et professeur de physiologie et membre de l'Académie des Sciences en 1882. Absorbé par ses travaux scientifiques et ses fonctions universitaires, il n'a commencé son activité politique qu'en juin 1870. Il a laissé sa marque dans 3 domaines : les cultes, les colonies et l'instruction publique. C'est pourquoi de nombreux établissements scolaires portent son nom.

Paul Bert a déclaré: "J'ai eu deux maîtres : Claude Bernard pour la science, Gambetta pour la politique".

Il a été député de l'Yonne de 1872 à 1876, ministre de l'Instruction publique et des Cultes du gouvernement Gambetta du 14 novembre 1881 au 30 janvier 1882, et le premier Résident général au Tonkin et en Annam en 1886.

Paul Bert a été, avec Jean Macé et Jules Ferry, le fondateur de l'école gratuite, laïque et obligatoire. Il s'attacha spécialement à la scolarisation des enfants et des jeunes filles et il rédigea aussi un certain nombre d'ouvrages d'enseignement scientifique.

De nos jours, Paul Bert, c'est notre collège.

Thomas

et trois interviews...



Interview de M. Lhommeau

- Pourquoi avez-vous choisi ce métier ?

J'ai d'abord été professeur de langues pendant 11 ans. J'étais très investi, j'ai eu de nombreuses classes, de niveaux différents. Un jour j'ai voulu m'engager davantage auprès des élèves et j'ai décidé de devenir personnel de direction.

- Dans quel établissement étiez-vous avant d'arriver dans notre collège ?

Avant d'arriver au collège Paul Bert, je travaillais dans un collège à Puteaux.

- Que préférez-vous dans ce métier ?

J'aime beaucoup le contact avec les élèves, les professeurs et l'ensemble du personnel.

- Pourquoi avez-vous choisi de créer un logo pour le collège ?

Comme le collège vient d'être rénové et qu'il est tout neuf, j'ai voulu lui donner un emblème, créé par les élèves eux-mêmes, afin qu'ils se sentent chez eux.

- Pourquoi avez-vous choisi de venir travailler dans notre établissement ?

Parce que l'étude des langues est l'une des priorités du collège avec la classe bi-langue en 6^{ème} et 5^{ème} et les sections allemand et espagnol euro en 4^{ème} et 3^{ème}. De plus la situation géographique me convenait et j'avais eu l'occasion de rencontrer Mme Bauza avec qui j'ai eu envie de travailler.

- Quelles études avez-vous faites pour devenir principal adjoint ?

J'ai d'abord passé un master en littérature et études culturelles américaines et le concours du CAPES pour enseigner l'anglais et ensuite un autre concours pour devenir personnel de direction.

- Quel métier vouliez-vous faire lorsque vous étiez au collège ?

En fait, j'ai très vite voulu devenir professeur et travailler avec des enfants.

- Que faites-vous la plupart du temps dans votre bureau ?

Je ne fais jamais la même chose, chaque journée est différente. Je dois lire mes e-mails, recevoir les élèves, appeler les parents, m'occuper des emplois du temps, travailler sur des dossiers...

- Que pensez-vous de l'attitude des élèves du collège ?

Je trouve que les élèves sont plutôt sympathiques mais qu'il y a encore trop de bruit dans les couloirs. Je leur demande également d'être plus patients dans la file d'attente du restaurant scolaire.

- Quelle a été votre pire bêtise pendant votre scolarité ?

Et bien, en fait, j'étais un élève très sage et ma pire bêtise a été de bavarder en cours, ce qui m'a valu un mot dans mon carnet.

Paul et Thomas



Interview de Julie et Sébastien

- Pourquoi avez-vous choisi ce métier ?

Julie : j'ai choisi ce métier car je suis mère de quatre enfants, les horaires et les vacances me permettent de m'occuper d'eux.

Sébastien : j'avais déjà travaillé dans un autre collège et cette expérience m'avait plu, j'ai eu envie de continuer.

- Quel niveau de classe est le plus difficile à surveiller ?

Julie : les 3^{èmes} car ce sont les plus âgés, ils sont plus forts, plus grands et ils sont dans le collège depuis 3 ans.

Sébastien : les 4^{èmes} car ce sont en général les plus turbulents et les plus difficiles à gérer. Mais, dans tous les niveaux, il y a des exceptions.

- Pourquoi ce métier vous plaît-il ?

Julie : j'aime les enfants et la vie au collège.

Sébastien : j'apprécie la diversité des tâches à effectuer, surveillance, travail administratif, travail sur informatique...

- Depuis combien de temps faites-vous ce métier ?

Julie : c'est ma quatrième année.

Sébastien : plus de trois ans.

- Depuis combien de temps êtes-vous au collège ?

Julie : j'ai toujours travaillé au collège Paul Bert.

Sébastien : depuis la rentrée de septembre.

- Avez-vous déjà travaillé dans un autre établissement ?

Julie : non.

Sébastien : oui, 3 ans au collège du Cèdre au Vésinet.

- Quelles études sont nécessaires pour faire ce métier ?

Julie : il suffit d'avoir le bac.

Sébastien : j'ai fait une école de cinéma et j'ai en parallèle des activités en rapport avec ma formation.

- Êtes-vous heureuse de faire ce métier ?

Julie : oui, je suis très épanouie.

Sébastien : ce métier ne me rend pas malheureux.

- Que préférez-vous dans ce métier ?

Julie : ce que je préfère, c'est suivre les élèves durant leur année au collège.

Sébastien : les rencontres avec les collègues, les enseignants...

- Qu'aimez-vous le moins ?

Julie : les permanences.

Sébastien : punir les élèves même si cela s'avère parfois malheureusement indispensable.

Le collège a son logo !

Le Logo

Tous les élèves du collège étaient invités à participer à un concours pour réaliser un logo pour le collège. Ce logo va représenter le collège !

Les professeurs ont tout d'abord sélectionné 4 logos et, en janvier, les élèves ont voté pour élire celui qu'ils préféraient. Les résultats ont été dévoilés le 21 janvier, le jour de l'inauguration : c'est Baptiste Praca-Roulleaux, un élève de 3ème D, qui a remporté le concours avec 56, 7 % des voix.

Voici le logo qui va représenter le collège :



Visite de la médiathèque de Chatou

Le 30 Janvier 2014 avec ma classe, la 6^{ème} D, nous sommes allés visiter les coulisses de la médiathèque, dont les bureaux et les réserves. Les bibliothécaires nous ont expliqué comment fonctionne la médiathèque et elles nous ont montré comment protéger et équiper les livres.

Elles nous ont présenté les différents espaces de la médiathèque et nous avons fait une recherche sur le catalogue informatique.

Nous avons eu la chance de pouvoir découvrir les livres qui nous seront prêtés le mois prochain. Mais je ne dirai rien, je préfère vous en laisser la surprise...

Comme vous le savez peut-être, le nouveau conservatoire Hal Singer s'est installé juste à côté de la médiathèque. Le mieux, c'est qu'un espace entre la médiathèque et le conservatoire a été aménagé pour le public, on peut s'installer sur des fauteuils, c'est très confortable.

Pour finir, j'ai adoré la visite car nous avons pu découvrir plein de choses.

Yirmiya J.



Une course solidaire...

La course d'ELA

Vendredi 21 mars, nous avons couru pour l'association ELA (Association Européenne contre les Leucodystrophies). Une leucodystrophie est une maladie orpheline grave, évolutive, invalidante.

Pour poursuivre l'action solidaire entamée par la dictée du 3 octobre dernier en classe pour l'association ELA, l'école Victor Hugo a organisé une course sur l'île de Chatou le 21 mars.

L'opération « Mets tes baskets et bats la maladie » a réuni les 380 élèves de l'école qui ont couru pour récolter des dons pour l'association. Nous, élèves de CM2, avons ouvert la course. J'ai beaucoup aimé quand nous avons couru car nous avons été encouragés et applaudis à chaque tour par tout le monde.

Nous avons couru environ 20 minutes, c'était très fatigant mais heureusement nous nous étions un peu entraînés auparavant.

Il y avait parmi nous un petit garçon atteint de cette maladie (leucodystrophie), il était trop mignon.

Après c'était à nous d'encourager ceux qui couraient. Les élèves de toutes les classes de l'école ont couru niveau par niveau sur un temps donné. Ensuite nous avons fait des jeux avec les copains.

Quand tout le monde a terminé la course, nous avons fait une photo avec tous les enfants de l'école devant une énorme banderole.

Nous avons récolté les dons promis par les parrains et les avons rapportés à l'école. La collecte s'élève à plus de 9000 euros.

Bravo à tous les coureurs et aux parrains qui les ont soutenus !

Julie L.
CM2



et trois sorties qui donnent à réfléchir

Hors-Piste / Histoire de clowns à l'hôpital ou Le Rire Médecin

(sortie des classes de 6^{ème} du 19/12/13)

Les élèves de 6^{ème} A, B, C, D et E sont allés au théâtre de Saint-Germain-en-Laye le jeudi 19 décembre 2013 pour assister à un spectacle : Hors Piste.

Bruno, Margot, Stéphanie, Doriane et Vincent sont des clowns. Des clowns un peu particuliers, car c'est à l'hôpital qu'ils exercent leur métier, auprès des enfants malades ou de leurs familles. Faire rire dans un milieu difficile, telle est leur force, tel est leur engagement !

Dans le spectacle les clowns incarnent successivement leur propre rôle de clowns, les soignants, les parents et les enfants ou les adolescents malades. Moi, j'ai adoré le personnage de Lorenzo, un adolescent qui, au départ, refuse la compagnie des clowns.

Après le spectacle, nous avons pu poser quelques questions aux comédiens et au metteur en scène, qui nous ont expliqué qu'ils avaient mis environ deux ans à écrire ce spectacle et que toutes les histoires sont tirées de leur expérience à l'hôpital avec les enfants malades.



J'ai demandé leur avis à quelques élèves de 6^{ème} :

Y. J. : j'ai adoré Hors-Piste sauf quand la petite fille meurt à la fin.

R. G. : C'était génial, super marrant !

A. J. : J'ai aimé et moi aussi, quand je suis allé à l'hôpital, il y avait des clowns.

Et moi j'ai adoré, surtout Lorenzo !

Melvin

NON MERCI !

Nous sommes allés le mardi 25 mars au cinéma de Chatou pour voir une pièce de théâtre qui s'appelle : Non Merci !

Cette pièce raconte l'histoire d'un enfant handicapé qui est en fauteuil roulant. Tous les jours, il fait du sport avec son entraîneur. Il est motivé par la compétition.

Comme il est doué, son entraîneur l'inscrit à une compétition de ping-pong. Il arrive 3^{ème}, il devient heureux et surtout fier.

Cette pièce est tirée du livre qui porte le même nom.

Arthur L. cm2

Théo en a assez d'être dépendant des autres, de devoir toujours demander de l'aide et de se sentir toujours assisté.

Il veut devenir indépendant, se laver tout seul, préparer ses affaires tout seul...

Le problème, c'est qu'il est cloué depuis dix ans sur un fauteuil roulant.

Il va prendre des cours de sport, il va rencontrer sur son chemin Patrice, un entraîneur qui va l'aider à regagner confiance en lui et dans les autres.

C'était un très beau spectacle.

Laurène G. et Cassandre CM2

J'ai bien aimé le moment où Théo a joué au basket-ball.

Même s'il a raté le panier, je pense qu'il aurait réussi au bout de cinq essais.

J'ai aussi aimé quand il a joué au ping-pong, je trouve qu'il a très bien joué et il n'a même pas touché le filet à part une fois.

Elouan L. CM2

Après le concours, Théo rencontre un enfant handicapé comme lui. Il s'appelle Pierre.

Celui-ci devient le meilleur ami de Théo. Tous les deux sont passionnés par l'informatique.

Un jour le père de Théo arrive et annonce qu'ils vont déménager près du centre de rééducation.

Le moment qui m'a marqué le plus, c'est quand Théo fait un câlin à son père.

Moussa K. CM2

Les élèves de CM2 au spectacle

Nous sommes allés au théâtre voir « **Etre le loup** ».

En fait, c'est un conte philosophique qui m'a bien plu et j'aimerais vous en dire quelques mots.

Le spectacle s'ouvre sur un jour de fête dans la forêt car le Grand Méchant Loup est mort ! Son poste de dévoreur est maintenant libre, vacant. Il y a alors un Nain du bureau de recrutement qui fait paraître une annonce à ce propos. Locke et Kalle, deux jeunes brebis, s'interrogent sur cette étrange proposition.

Kalle, qui rêve d'aventures, ne veut pas brouter l'herbe du pré toute sa vie et se verrait bien dans la peau du Loup. Locke, elle, aime sa prairie et préférerait que Kalle ait d'autres ambitions. Kalle est l'amie de Locke et a besoin de son soutien pour passer l'entretien d'embauche.

Kalle a trois jours d'essai et doit maintenant terroriser et manger... des moutons. Quoi de plus simple que de berner ses anciens compagnons dont il connaît chaque habitude ? Rien qu'à l'idée, il s'en délecte déjà ! Qui donc sera sa première victime ?

Mais, au fait, un mouton peut-il manger ses semblables ? !

L'habit fait-il vraiment le loup ?

Voilà pour l'histoire.

Cette pièce m'a fait rire. Il y a de l'humour, un peu cruel certes mais c'est drôle.

Cette pièce parle de nous, du monde ; de nous dans ce monde. De ce que nous sommes et de ce que nous rêvons d'être. Mais aussi de ce que l'on peut et ne peut pas faire.

En effet, l'être humain a envie toujours de nouvelles expériences. Les enfants qui sont des êtres en pleine construction ont besoin d'explorer, de découvrir de nouvelles choses pour grandir.

Mais comment trouve-t-on les limites dans cette société, qui nous pousse à être ou à faire toujours plus, toujours plus rapidement ? Qui nous impose souvent ce que l'on « devrait être » et pas ce que l'on « voudrait être » ?

Comment peut-on prendre conscience de ses propres limites, de ses volontés ? Comment peut-on acquérir sa liberté tout en respectant celle des autres ?

Pour cela et pour trouver qui nous sommes, il faut que nous ayons une conscience, une liberté, un respect des autres et des limites essentielles à notre vie en société.

Luce M.CM2

De la musique...

Séance de percussions au Conservatoire de Chatou

Nous sommes allés au conservatoire pour une démonstration des instruments à percussion.

C'est un monsieur nommé Jean-Christophe, musicien percussionniste, qui nous a accueillis et nous a raconté l'histoire des percussions et leur évolution.

Qu'est ce qu'une percussion ? C'est le choc d'un corps sur un autre. Ce qui caractérise tous les instruments de la famille des percussions, c'est que leur son est produit par un choc. Mais, selon leur matériau et la manière dont on le fait vibrer, on distingue deux catégories de percussions : les membraphones et

sonateurs en caisses ou récipients divers. On obtient le son en frappant cette membrane avec les mains, des baguettes ou des mailloches. Sa hauteur dépend de la taille du fût et de la tension de la peau. Exemples : le tambour, la grosse caisse, les timbales.

Les idiophones produisent un son par eux-mêmes : le corps de l'instrument vibre ou résonne en entier, par frappement, claquement, secouement, raclement. Ils sont construits dans des matériaux rigides (bois, bambou, métal, coquillages.)

Exemples : les claves, cymbales, le vibraphone ou le marimba.

Les instruments de percussion sont utilisés dans tous types de musique, de la musique traditionnelle au grand orchestre symphonique.

A l'époque de Napoléon, la Grande armée avançait sur le front en frappant du tambour, ce qui avait pour

l'aube du XXe siècle, il n'y avait guère que la caisse claire et la grosse caisse pour accompagner

par les esclaves noirs en Amérique du Sud et dans les de

lames en bois dur qui sont placées sur un châssis au-dessus de résonateurs en métal, ou en bois. Le marimbiste joue le plus souvent avec deux ou quatre baguettes dont la tête de frappe peut être en caoutchouc ou en laine, ce qui modifie la couleur du son.

Il y avait bien d'autres instruments qui nous ont été présentés : le glockenspiel, une sorte de carillon à deux étages, une cloche à vache, un conga, crécelles, maracas, tambourin, un flexatone dont le son est très surprenant.

J'ai bien aimé cette séance de musique.

Jeanne CM2

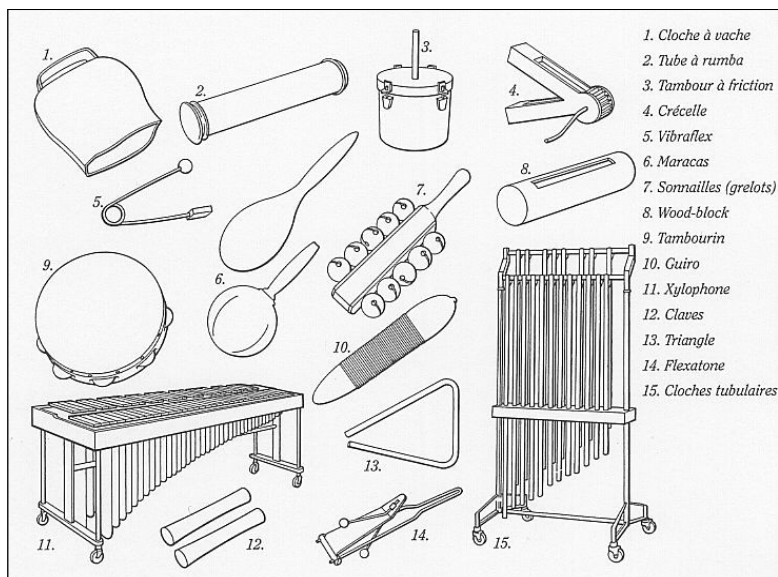

Le violoncelle

Présentation

Le violoncelle est un instrument qui fait partie de la famille des cordes frottées, qui contient le violon, l'alto, le violoncelle et la contrebasse. Il comporte 4 cordes : do, sol, ré et la. Il se joue avec l'archet (baguette de bois dotée de crins de cheval) et il se joue aussi en pizz (en pinçant la corde avec le doigt au lieu d'utiliser l'archet).

Comme vous le voyez, il n'a pas toutes les notes de la gamme. Les notes manquantes sont fabriquées en posant les doigts sur les cordes, ce détail indique la difficulté de cet instrument : la justesse.

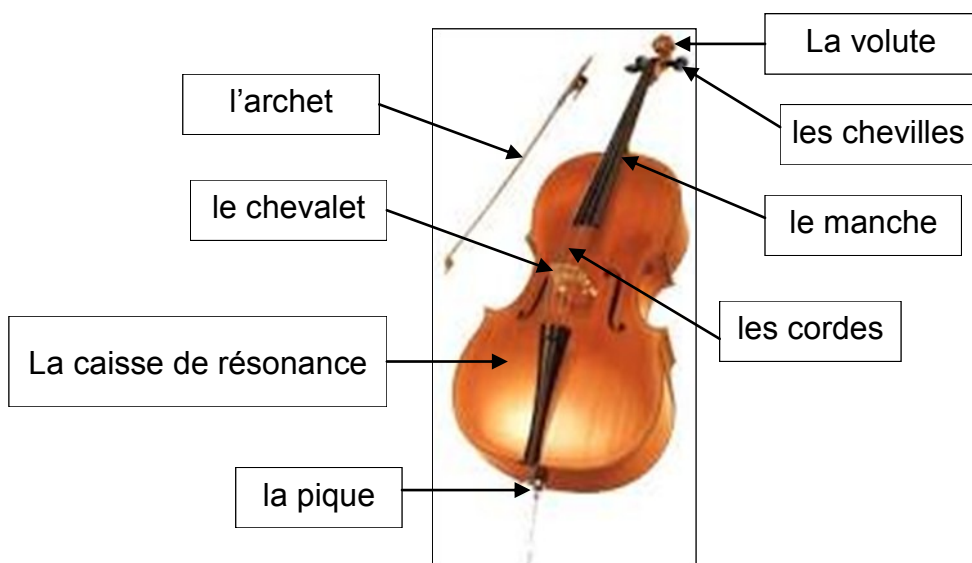

Les positions et les doigtés

La première position :

Elle se joue là où est situé le trait.

C'est la position la plus utilisée et la première position apprise en cours.



La quatrième position :

Elle se joue là où est situé le trait.

C'est le plus souvent la deuxième position à être apprise en cours.



de la poésie...

Le Printemps des Poètes à domicile

Nous avons reçu durant une semaine chaque jour la visite d'une conteuse de la médiathèque dans notre classe.

La semaine de la poésie a commencé le 8 mars 2014 !

Le thème de cette année « **Au cœur des arts** » a été une belle invitation pour nous, pour que nous entendions, disions et écrivions ensemble des poèmes.

L'idée est celle du partage, du cadeau, de l'attention à l'autre.

Le répertoire que ces gentilles dames nous ont présenté était vaste et varié. Il s'agissait de textes poétiques, mais ce qui m'a beaucoup plu, c'est que chaque conteuse est venue avec sa touche personnelle, un petit déguisement rappelant la poésie lue.

Un poème s'écoute, se lit, se dessine, se danse, s'écrit, se mime... nous a-t-on expliqué.

Ecrire de la poésie, non pas pour prouver un talent mais pour faire l'expérience d'une écriture créative apportant du plaisir.

Dire de la poésie, pour soi ou pour les autres : lecture devant la classe, mise en scène à plusieurs voix, poème chuchoté à l'oreille ou déclamé par surprise ou pour le spectacle de fin d'année ?

Le maître nous a fait coller les poésies (chacune sur un papier de couleur différente) et nous a demandé d'en apprendre une au choix par cœur.

Avec l'encre couleur du temps de Germaine Beaumont

Aquarelliste de Guillaume Apollinaire (Alcools)

La gigue de Marie Krysinska

Le cinéma de Claude Nougaro 1929 / 2004...

Pour ma part j'ai choisi « Le cinéma » car j'aime bien la passion et l'amour qu'il dégage.

Gabrielle V. CM2

et une initiation à la gravure

Une artiste dans notre classe nous présente son métier

La maman de Jeanne est venue dans notre classe nous présenter son métier.

C'est une artiste, je trouve son activité professionnelle très intéressante et splendide : elle est dessinatrice et sculptrice. Elle fait des croquis de fleurs, d'animaux pour les sculpter sur des vases et j'aime beaucoup sa façon de dessiner.

D'abord, elle sculpte sur de la pâte à modeler, puis sur du plâtre, de la terre, de l'argile ou sur du cristal.

Il faut, nous a-t-elle dit, faire plusieurs croquis avant d'en réussir un vraiment, il ne faut pas se laisser décourager. La patience et la persévérance finissent par payer.

Elle nous a montré un magnifique vase avec des chevaux gravés et aussi une sculpture sur verre représentant Jeanne quand elle était petite, transformée en ange ; le verre avec les oiseaux était parfait.

J'ai également beaucoup aimé les barrettes, la blanche et la noire à moitié grise.

Elle nous a invités en petits groupes pour nous faire une démonstration de gravure sur plâtre.

Cette dame est vraiment talentueuse, un grand merci d'être venue dans notre classe !

Marianne F. CM2



La tête dans les étoiles

Un astrophysicien dans notre classe

M. Lemoine est venu en classe nous expliquer son métier. Il est astronome.
A l'aide d' un projecteur, il nous a montré des photos de planètes, d'étoiles, de nébuleuses.

Il nous a aussi montré des vidéos.

Nous pouvions lui poser des questions.

Il nous a expliqué que dans des millions d'années, le soleil sera remplacé
par ce qu'on appelle la Géante Rouge.

Nous avons beaucoup aimé sa visite.

Ce que je ne vous ai pas dit, c'est que ce grand scientifique, astrophysicien,
n'est autre que mon cher papa.

Joseph CM2

Voici les réactions des élèves suite à cette visite

Maxime : j'ai particulièrement aimé la démonstration de l'explosion d'une étoile et aussi la planète Neptune car elle était magnifique !

Maxence : la constellation d'Orion était superbe.

Margot : j'ai eu la tête dans les étoiles. C'était génial quand nous avons vu comment les étoiles explosaient !

Luce : j'ai beaucoup aimé les images sur les constellations.

Marianne : certaines images de nébuleuses, là où naissent les étoiles, m'ont impressionnée et aussi le petit film en accéléré.

Apolline : j'ai appris que le soleil était au milieu de sa vie et qu'il risquait de disparaître dans à peu près 5 millions d'années.

Paul : j'ai aimé la métaphore du chou fleur et du grain de sable. Ce serait bien de vivre sur Neptune, de flotter sur son lit, d'aller à l'école en volant. J'ai trouvé les couleurs des nébuleuses somptueuses et les tailles des lunettes astronomiques vraiment énormes. Et dire qu'il y a des milliers de galaxies avec peut-être des extra-terrestres...

Charlotte : j'ai retenu que plus les planètes sont éloignées du soleil, plus il y fait froid, que les étoiles naissent et meurent et que la terre est toute petite par rapport à Jupiter.

Julien : je ne savais pas que les étoiles naissent dans des nébuleuses.

Je pense que cela ne doit pas être très facile d'observer toute la nuit des étoiles et d'aller se coucher à 8 h du matin, ce métier est passionnant.

Alice : j'ai beaucoup aimé les photos des planètes. Ma planète préférée est Saturne.

Joseph : j'ai aimé le film sur une nuit d'astronome.

Julie : la vidéo sur le coucher du soleil et le lever de la lune sont extraordinaires, j'ai beaucoup aimé.

C'était vraiment bien quand vous nous avez dit d'imaginer que le chou fleur était le soleil et que le grain de sable était la terre puis vous nous avez dit d'imaginer également une distance de 15 mètres entre les deux. 1000 fois merci à vous !

Corentin : merci de nous avoir expliqué votre métier. J'ai beaucoup apprécié.

Luke : la planète que je préfère, c'est la terre vue de l'espace.

Sam : ce qui m'a plu, c'est la vidéo sur l'astronome observant les nuages. Mes planètes préférées sont Saturne et Mercure.

Astrid : les explosions d'étoiles m'ont fascinée.

Matthieu : c'était une leçon très instructive, je ne savais pas que les étoiles c'était aussi beau. Votre métier est vraiment passionnant.

Laurène : j'ai appris que Jupiter était une planète constituée uniquement de nuages.

Moussa : j'ai retenu grâce à vous l'ordre des planètes.

Sur Mercure il fait très chaud et sur Neptune il fait très froid !

Gabrielle : j'ai aimé quand vous avez parlé du trou noir et aussi quand nous avons vu les explosions d'étoiles.

Clara : ma planète préférée est Jupiter, l'image qui m'a le plus marquée c'est l'explosion d'étoile.

Diane : les images de nébuleuses étaient magnifiques.

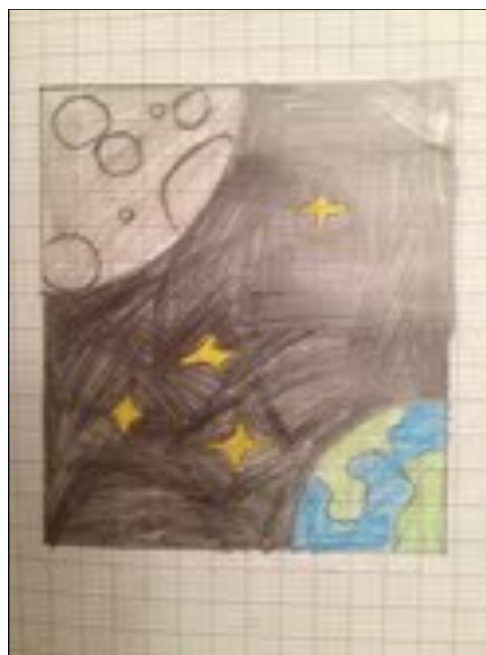

Une série de visites : Paris...

Une visite à Paris

Aujourd'hui nous avons « sillonné » la ville de Paris, la plus grande partie de la visite s'est faite en car, que nous avons pour nous toute la journée.

Nous avons traversé Paris sur tout l'axe Ouest / Est en passant par la Défense, la porte Maillot, le boulevard de la Grande Armée, les Champs Elysées, la place de la Concorde, la pyramide du Louvre, la place du Chatelet, l'hôtel de Ville et j'en passe...

La Défense est un quartier d'affaires construit dans les années 1960 pour décongestionner la ville de Paris.

Une grande arche de 50 mètres de hauteur y a été construite par un architecte danois en 1989 pour célébrer le bicentenaire de la Révolution Française (elle a 35 étages) et elle s'inscrit dans l'axe de l'Arc de triomphe.

Nous sommes passés par la porte Maillot (ancienne porte de Boulogne), ensuite nous sommes passés autour de l'Arc de triomphe (il mesure 50 mètres de haut). Après nous sommes allés reprendre des forces chez Mc Donald, place du Carrousel.

Ensuite nous sommes retournés au car et là nous sommes allés voir la Tour Eiffel (elle mesure 320 mètres de haut !).

Nous avons vu le Grand et le Petit Palais (conçus pour l'exposition universelle de 1900) et le musée du Louvre.

Nous avons vu Jenifer entourée de caméras devant le ministère de la Justice, place Vendôme. Pendant la pause, nous avons joué dans le jardin des Tuileries. Nous avons aussi vu l'Obélisque (les Egyptiens l'ont offert aux Français).

Ce fut une sortie très riche en découvertes.

Bérénice CM2

Aujourd'hui, nous avons fait une visite en car à Paris. Nous avons vu de nombreux monuments très célèbres.

J'ai trouvé que l'opéra Garnier était magnifique. La construction de ce bâtiment fut confiée à l'architecte Charles Garnier.

Des statues en or ornent son toit. Il est souvent comparé à « une grosse pâtisserie à la crème » à cause de sa forme. Il paraît que dans sa salle de spectacle un lustre pesant 8 tonnes est suspendu au plafond. Celui ci a été peint par Marc Chagall en 1964. C'est l'un des plus grands opéras du monde.

Ensuite, nous sommes allés place Vendôme et nous avons vu la chanteuse Jenifer.

Après avoir déjeuné sous l'arc du Carrousel, nous avons vu les 5 pyramides du Louvre. La pyramide inversée est sans doute ma préférée.

Apolline cm2

Le Mur de la Paix à Paris

Lors de notre visite à Paris, ce qui m'a plu, c'est le Mur de la Paix.

Il est situé sur l'esplanade du Champ de Mars,
face à l'école militaire de Paris et aussi face à la Tour Eiffel.

On sait qu'il y a des murs dans le monde qui séparent des pays qui sont en guerre,
mais ce mur est juste le contraire, c'est pour porter un message de paix.

L'artiste qui l'a érigé en l'an 2000 a le même prénom que moi : Clara
(Il s'agit de Clara Halter, l'épouse de Marek Halter, écrivain et conteur).

Elle a décidé d'écrire dans 32 langues du monde entier,
avec des alphabets totalement différents le mot « Paix ».

Ce mur compte en fait douze panneaux en verre transparents
sur lesquels est inscrit le mot « Paix »

Je le trouve très beau.

Au fait savez-vous comment on dit « paix » dans les langues suivantes ?

chinois	Ane
allemand	Frieden
anglais	Peace
arabe	Salam
espagnol / portugais	Paz
danois	Frud
hébreu	Chalom
grec	Irini
hongrois	Béke
japonais	Heywa
italien	Pace

Clara C. / CM2



Versailles...

Mon salon préféré

Lors de notre visite des Grands appartements au château de Versailles, j'ai bien aimé le salon de Diane, car il porte mon prénom. Diane est la déesse de la Chasse et la Lune.

Louis XIV jouait au billard dans ce salon.

On appelait également ce salon la « chambre des applaudissements » car les courtisans ne manquaient jamais d'applaudir le jeu habile du souverain

Le frère de Diane s'appelle Apollon, sa mère, Latone et son père, c'est Jupiter. Diane et Apollon sont jumeaux. Apollon est le dieu de la beauté. Latone a prié Jupiter, le père de ses enfants, de la venger de l'affront qu'elle avait subi lorsqu'elle voulait boire de l'eau auprès des paysans de Lycie. En effet, ces derniers s'étaient moqués d'elle. Alors, fou de colère, le Dieu des dieux les transforma en lézards ou en crapauds.

On peut encore les voir dans le bassin de Latone qui était en rénovation quand nous l'avons visité.

Diane CM2

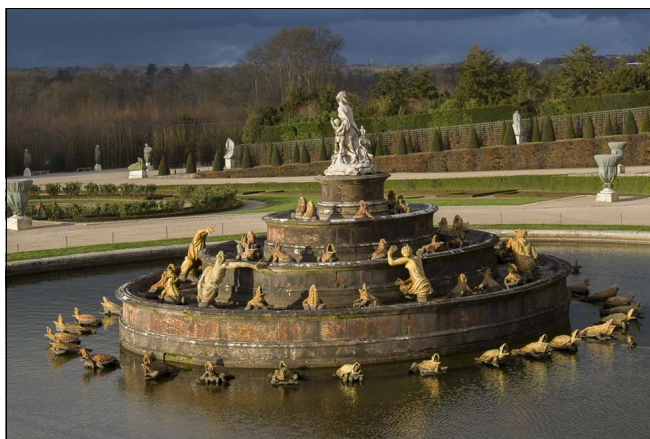

Versailles impressions

Ce que j'ai préféré à Versailles, ce sont les jardins et les fontaines.

Tout est d'une parfaite symétrie, les arbres sont très bien taillés et ont des formes impressionnantes.

Les fontaines sont sublimes avec leurs statues couleur or ou argent.

J'ai bien aimé la chambre de la reine, le « papier peint » de la tapisserie murale est très joli.

L'audio guide disait que la « boîte à bijoux » était située à gauche du lit à baldaquin, ce qui était vrai mais franchement « la boîte » ressemble plutôt à un grand coffre de deux mètres cubes. Cela m'a beaucoup étonnée.

Marianne F. CM2

La chambre du Roi

Louis XIV, le Roi Soleil, a voulu que sa chambre soit située dans le salon situé sur l'axe est-ouest du Château, face au soleil levant.

Il y a une très belle balustrade de bois doré séparant l'alcôve du reste de la chambre.

Une sculpture en plâtre doré surplombe le lit du roi, elle a été réalisée par Nicolas Coustou. Elle montre « *La France veillant sur le sommeil du Roi* ».

C'est dans cette chambre, devenue le sanctuaire de la monarchie, que Louis XIV dînait au « Petit couvert » et qu'avaient lieu chaque jour les cérémonies du « lever » et du « coucher » du Roi.

Le dîner « au petit couvert » correspondait à notre déjeuner actuel.

Le roi dînait seul à table, il s'installait dans un fauteuil en présence de certains seigneurs autorisés à assister au repas.

Le lit du roi est surmonté de quatre magnifiques plumes d'autruche que j'ai pu retrouver également dans la chambre de la reine.

Chaque soir, vers onze heures, le roi choisissait une personne parmi l'assemblée pour tenir son bougeoir. Cet honneur était réservé aux personnes les plus respectables à ses yeux.

Le décor de cette chambre, les tableaux ont été choisis par Louis XIV.

C'est également dans cette chambre que mourut Louis XIV, le 1^{er} septembre 1715, après soixante-douze ans de règne.

Margot C. CM2



et Chatou

Chatou historique

Chatou est une ville de la banlieue parisienne, qui est très riche en événements historiques.

Elle possède une population moyenne, certes, 30 173 habitants recensés en 2010, mais une densité tout à fait importante : 5 940 personnes au m², tout de même ! Sa superficie n'est pas des moindres : 5,08 km², essayez d'imaginer, ce n'est pas rien !

La Seine longe Chatou, ce qui en fait une attraction pour les paysagistes et divers artistes. Et justement, Chatou est aussi connue pour son apogée culturelle : certains artistes impressionnistes comme Auguste Renoir ou Matisse sont venus séjourner à Chatou, plus précisément au Musée Fournaise.

Mais, d'après vous, comment était Chatou auparavant?

Chatou s'est réellement constituée dans la deuxième partie du XIX^{ème} siècle. En effet, la construction civile a pour origine le chemin de fer passant par Chatou (malheureusement détruit pendant la guerre de 1870-1871) et pour apogée la Belle Epoque. Elle a été entamée au lendemain de la guerre franco-prussienne et de la Commune, puis achevée dans les déclarations de la guerre.

En remontant encore dans le temps, Chatou était le siège d'une villa romaine. C'est à partir du début du VI^{ème} siècle qu'un village naît.

La ville a aussi une histoire industrielle : en 1898, l'arrivée des usines Pathé tournera une page importante de la ville.

Des grands personnages politiques sont venus à Chatou comme le Seigneur de Bertin, Grand Trésorier du Roi. Il y fit construire son château et un nymphée en 1777 par Soufflot. Le château fut détruit en 1910 par les Prussiens, mais le nymphée est resté intact. Il fut classé monument historique en 1952, puis rénové en 1969.



Alexandre et Maxime

La place Maurice Berteaux

Chatou est une commune résidentielle située dans le département des Yvelines.

Les habitants de Chatou sont appelés les Catoviens.

Chatou est notamment connue pour son riche patrimoine architectural, mais aussi pour les nombreux événements ayant lieu sur ses îles et le mouvement des Impressionnistes.

La place la plus fréquentée de Chatou est la place Maurice Berteaux.

Tout Catovien connaît ce nom, mais sait-il pour autant qui est cet homme ?

Maurice Berteaux, ou celui que l'on pourrait nommer « le maire bienfaiteur ».

Mais pourquoi donc ?

Né en 1852, dans une famille bourgeoise aisée, Maurice Berteaux, jeune homme brillant, se passionne pour les problèmes boursiers. En 1879, il hérite de la charge d'agent de change de son beau-père, Charles Lambert, ancien maire de Chatou. Il devient conseiller municipal en 1888 et maire de Chatou en 1891.

Maurice Berteaux a très largement contribué à faire de Chatou une ville moderne. Il est à l'initiative de la construction de la salle des fêtes inaugurée en 1894. Des réels progrès sont faits en matière de loisir et les écoles sont agrandies grâce à lui.

En 1893, il est élu pour la première fois député. Après avoir également beaucoup œuvré à la Commission de l'Armée, il est nommé Ministre de la Guerre en 1904.

Il meurt le 21 mai 1911 lors d'une course d'avion.

Un autre personnage important a laissé une trace notable dans la vie de cette place. Il y eut une visite de Louis Napoléon, le 5 octobre 1850, à Chatou, pour acquérir par emprunt les terrains formant la place Maurice Berteaux.

Par ailleurs, c'est le 9 mai 1880 que fut votée la création d'un square et d'un kiosque. En 2011, la place est rénovée par la mairie de Chatou. Elle en profite pour rénover le square.

En conclusion, nous trouvons que la ville de Chatou est agréable à vivre, et en grande partie grâce à Maurice Berteaux.

Charles et Ewan

PLACE DU DOCTEUR ROUX

J'ai choisi de vous parler de cette place
parce que j'habite à côté et qu'elle a été beaucoup modifiée.

Pourquoi s'appelle-t-elle ainsi ?

Qui connaît ce Docteur Roux ?

Pourquoi a-t-il été choisi, lui, pour donner son nom à cette place
plutôt qu'un Leroux ou qu'un Le Renard ?

Enfin, était-il roux ?

Mystère, mystère...

D'abord, je dois vous parler des changements qui ont révolutionné ma vision de cette place au fil du temps.

En 2005, quand je suis arrivé et que j'ai commencé à la voir tous les jours, il y avait un fleuriste. Je me rappelle qu'il vendait de belles fleurs. Quand on lui achetait des fleurs, il nous donnait des bonbons. Avec ma famille, depuis que le fleuriste est parti, on a du mal à trouver des fleurs.

Maintenant, il y a un cabinet « Chatou immobilier » : ça change tout.

La pharmacie a été rénovée. Avant elle était blanche, maintenant elle est noire et grise.

Voilà quelques réponses à mes questions.

Qui connaît ce docteur ?

Pasteur, Louis Martin pour les illustres mais aussi : moi...

Ce que je sais sur lui, se résume à :

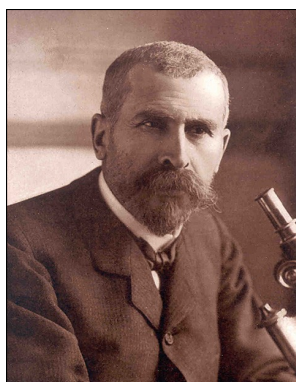

Pierre Paul Émile Roux, né le 17 décembre 1853 à Confenles dans le département de la Charente et mort le 3 novembre 1933 à Paris, est un médecin, bactériologiste et immunologiste français. Il fut un des plus proches collaborateurs de Pasteur (1822-1895), et fonda avec lui l'Institut Pasteur. Il découvrit le sérum antidiphtérique, la première thérapie efficace contre cette maladie.

Était-il roux ? Cela reste un mystère, à votre tour de chercher...

Melvin

LES IMMANQUABLES...

Promenez-vous un court instant dans Chatou, sans but précis, juste pour passer le temps, et je vous parie une chose... Sans le vouloir plus que cela, vous tomberez nez à nez avec la reproduction d'un tableau, et pas n'importe lequel : un tableau impressionniste !

Par exemple, un tableau d'Auguste Renoir, comme celui-ci :



Il y en a même, dans les parkings... Tout de même ! Ce sont des artistes, ils méritent plus de dignité, non ? Un parking peut-il être vu comme un lieu d'exposition adéquat ?

Autre test possible : demandez à un Catovien s'il connaît les Impressionnistes, il vous répondra oui, d'ailleurs tout le monde vous dira oui ! Le lieu d'exposition privilégié des tableaux impressionnistes est la Maison Fournaise, la voilà :



Le tableau le plus connu des Impressionnistes, c'est quand même *Le déjeuner des Canotiers* du fameux Auguste Renoir (enfin pour moi). Pour vous aider à vous le rappeler, je vous le montre...

Il est beau, n'est-ce pas ?

Maud



...en passant par la Bretagne

L'île de Groix

Par Alice F. et Astrid L. CM2

Qui voit Groix voit sa joie !

Nous avons choisi de faire cet exposé sur l'île de Groix car les grands-parents d'Alice habitent sur l'île et les grands-parents d'Astrid juste en face sur le continent (à Larmor-Plage, près de Lorient). Nous connaissons donc bien cette île et surtout nous l'aimons. Nous y avons passé des moments joyeux et inoubliables.

Un dicton dit d'ailleurs : *Qui voit Groix voit sa joie.*

Du phare de Pen-Men au phare de la Pointe des chats

L'île de Groix : Enez Groe en breton, est aussi appelée « le caillou » par les Groisillons.

Elle est située dans l'océan Atlantique au large de Lorient et de Larmor-Plage. La traversée en bateau dure 45 minutes et on débarque à Port Tudy.

L'île compte 2364 habitants (les Groisillons) et trois fois plus en été.

Elle mesure 8 km de long et 4 km de large.

Groix est une île divisée en 2 parties :

- à l'ouest : **Piwisy**, c'est la partie exposée aux vents. On y trouve le phare de Pen-Men, de hautes falaises, et des landes,
- à l'est : **Primiture** est la partie la plus protégée de l'île. On y trouve le phare de la pointe des Chats ainsi que les plages, les ports et les champs pour l'agriculture.

Choses remarquables :

A Groix se trouve la seule plage convexe d'Europe : « Les Grands sables ». En 2 ans, elle s'est déplacée de 160 mètres.

Certains nomment l'île de Groix « l'île aux grenats » car on y trouve une plage de sable rouge (sable de grenats).

Groix : l'île des thoniers

Groix vivait autrefois de la pêche, d'abord la pêche aux sardines puis la pêche au thon. Au siècle dernier, Groix était le premier port thonier de France. A son maximum (vers 1910), on comptait plus de 300 dundees (bateaux de pêche). On raconte qu'alors, on pouvait traverser le port sans se mouiller les pieds en enjambant les bateaux.

Pendant que les hommes partaient en mer pour pêcher, les femmes travaillaient aux champs ou dans les conserveries de thon. Il y en avait 5 sur l'île en 1950.

Sur le clocher du bourg, à la place du coq, c'est un thon qui sert de girouette.

Groix : culture bretonne

Les Groisillons sont réputés pour leur sens de la fête : ils chantent volontiers des chants marins et des chants bretons, ils dansent des danses bretonnes en costume...

Aujourd'hui, Groix est une île touristique. Le Parcabout a été créé en 2008. C'est un parc fait de filets de catamarans tendus en haut des arbres. Il a été imaginé et créé par des anciens marins de l'île.

Pour illustrer cette culture de marins pêcheurs Groisillons, nous avons montré en classe une vidéo. Le groupe des Renavis (des groisillons) chante (extraits) :

De soleil ou d'orage (chanson sur l'île de Groix)

Matelot le vent est bon (chant de marin)

La blanche hermine (chant breton)

Et *Johnny bigouden* (pour la fin).

Nous avons chanté et dansé pour nos camarades en classe une danse bretonne à laquelle s'est jointe Clara, et nous avons terminé par le quizz ci-dessous :

Sauriez-vous maintenant y répondre ?

QUIZZ

- 1 / Dans quel océan se trouve l'île de Groix ?
- 2 / Comme appelle-t-on les habitants de Groix ?
- 3 / Par combien est multipliée la population de l'île de Groix en été ?
- 4 / Quel est le nom du phare qui se trouve sur la partie sauvage de l'île ?
- 5 / Quelles sont les 2 particularités de la plage des « Grands sables » ?
- 6 / De quelle couleur est le sable d'une des plages de Groix ?
- 7 / Quel poisson pêchaient les Groisillons au siècle dernier ?
- 8 / Que trouve-t-on en haut du clocher de Groix ?
- 9 / Qu'est-ce que les dundeas ?
- 10 / Quelle est la devise de l'île de Groix ?
- 11 / Que répond-on à la question : « vous avez du goût ? »

pagaille.....

Des bateaux de pêche traditionnels pour la pêche au thon, 10 : Qui voit Groix voit sa joie, 11 : A se déplace, 6 : Le sable est rouge (des grenats), 7 : Le thon, 8 : Un thon à la place du coq, 9 : 1 : Atlantique, 2 : Les Groisillons, 3 : Par 3, 4 : Le phare de Pen Men, 5 : Elle est convexe et elle

Réponses :

Retour au collège

Nos sondages

Que préférez-vous au collège ?

*Le collège, c'est différent de l'école primaire, alors que préférez-vous ?
Nous avons interrogé plusieurs élèves avec l'aide de la liste ci-dessous .
Voici comment se répartissent leurs 35 réponses :*

- ⇒ **Changer de salle ? 6**
- ⇒ Avoir plusieurs professeurs ? 5
- ⇒ Aller au C.D.I. ? 4
- ⇒ La récréation ? 4
- ⇒ Le sport ? 4
- ⇒ Les nouvelles matières ? 4
- ⇒ La cantine ? 3
- ⇒ Avoir un casier ? 3
- ⇒ L'accompagnement personnalisé ? 2

Laurianne et Georgette

Vos matières préférées

Des élèves de 6^{ème} de Paul Bert nous font part de leurs matières préférées :

- ⇒ **30% préfèrent l'E.P.S.**
- ⇒ 14% préfèrent l'histoire / géo
- ⇒ 12% préfèrent les mathématiques
- ⇒ 10% préfèrent l'anglais
- ⇒ 10% préfèrent la technologie
- ⇒ 8% préfèrent le français
- ⇒ 8% préfèrent les arts plastiques
- ⇒ 8% préfèrent l'éducation musicale.

Maïa G.-C.

Le foyer des élèves

Depuis le mois de mars un nouvel espace a ouvert au collège : le foyer des élèves.

Le foyer des élèves est un lieu où l'on peut se divertir et se détendre, des jeux sont à notre disposition (mikado, mastermind, babyfoot, can't stop, puissance 4, dames, échecs...)

Tous les élèves peuvent accéder au foyer après réservation.

Voici ce qu'il faut savoir :

Le foyer peut accueillir au maximum 20 élèves.

Pour entrer dans le foyer, il faut avoir son carnet de liaison.

Le foyer est en cour de décoration, le thème de la décoration est : Londres.

Le foyer n'est ouvert que le midi.

Le foyer est fermé le mercredi.

Voici les horaires du foyer :

Le lundi : accès réservé aux élèves de 6^{ème} et de 5^{ème} de 12h 35 à 13h 10 pour le premier service et de 13h 35 à 14h 10 pour le deuxième service.

Le mardi : accès réservé aux élèves de 6^{ème} et de 5^{ème} de 12h 35 à 13h 10 pour le premier service et de 13h 35 à 14h 10 pour le deuxième service.

Le mercredi : le foyer est fermé.

Le jeudi : accès réservé aux élèves de 4^{ème} et de 3^{ème} de 12h 35 à 13h 10 pour le premier service et de 13h 35 à 14h 10 pour le deuxième service.

Le vendredi : accès réservé aux élèves de 4^{ème} et de 3^{ème} de 12h 35 à 13h 10 pour le premier service et de 13h 35 à 14h 10 pour le deuxième service.

Julie



Aimez-vous déjeuner à la cantine ?

Les cantines dans les écoles du monde

Etats-Unis :

Frites, donuts, hamburgers et beignets vivent leurs dernières heures dans les cantines scolaires américaines. Dans ce pays où l'obésité touche 17% des 7-11 ans, le gouvernement a pris les choses en main. Depuis 2010, une loi impose de servir un menu équilibré aux élèves le midi à la cantine, de bannir les aliments trop gras et de supprimer les distributeurs de sucreries.



Mali :

Dans ce pays très pauvre, certaines écoles proposent un repas gratuit le midi pour les écoliers. Grâce à cette belle idée, les enfants mangent au moins un vrai repas par jour et les parents n'hésitent plus à les envoyer à l'école.



Japon :

Quand ils ouvrent leur bento (boîte compartimentée à deux ou trois étages), les collégiens japonais découvrent un repas très équilibré à base de riz, de viande ou de poisson, de légumes et de fruits. Ce repas, toujours très bien présenté, a été préparé le matin même par leur maman.



Mexique :

Dans les petits villages de montagne, le repas se compose d'un plat de viande en sauce, de haricots rouges, de riz et d'un fruit. Et ce sont les parents des élèves qui cuisinent et servent le repas aux élèves.



Julie et Jade

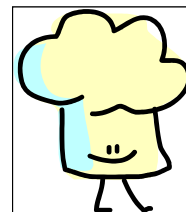

Et savez-vous faire des cupcakes ?

Les cupcakes chocolatés aux marshmallows

Pour 12 cupcakes, préparation et cuisson 40 minutes.

Les ingrédients :

150 g de beurre ramolli, 150 g de sucre en poudre, 175 g de farine levante, 3 œufs battus, 2 cuillères à soupe de cacao en poudre, 40 g de mini-marshmallows

Pour la crème au beurre :

120 g de beurre doux, 200 g de sucre glace, du colorant alimentaire rose, 1/2 cuillerée à café d'eau de rose, des cristaux de sucre blanc.

Pour les cupcakes, préchauffe le four à 180°C (th.6-7) et dispose des caissettes en papier dans 12 moules à cupcakes.

Place tous les ingrédients, à l'exception des marshmallows, dans un saladier et bats avec un batteur électrique ou une cuillère en bois.

Ajoute les marshmallows dans le saladier, puis répartis la pâte dans les caissettes. Fais cuire les cupcakes au four pendant 20 à 25 minutes, jusqu'à ce qu'ils soient souples au toucher. Démoule les cupcakes et laisse-les refroidir complètement sur une grille.

Pour la crème, bats le beurre en crème dans un bol. Tamise le sucre glace dans le bol et bats de nouveau, puis incorpore le colorant alimentaire rose et l'eau de rose.

Transfère la crème au beurre dans une poche à douille, puis décore les cupcakes et parsème-les de cristaux de sucre.



Georgette et Laurianne

Les animaux : du CM2...

Le hamster nain russe

J'aimerais vous parler de mon hamster nain russe, le premier hamster que j'ai eu et que j'ai toujours.

Il est très gourmand mais comme il fait énormément de gymnastique (de roues), il peut perdre beaucoup de poids en une nuit.

Il faut lui acheter très fréquemment de la nourriture.

La règle d'or est de ne jamais mettre deux hamsters nains russes du même sexe dans la même cage.

Je vous dis cela car, avant, j'avais un deuxième hamster nain russe et, malheureusement, le hamster que j'ai tué l'autre hamster femelle. Elle n'a hélas pas survécu.

Il faut laver la cage d'un hamster une fois par semaine.

Il faut lui donner des morceaux de mouchoirs pour qu'il puisse faire son nid.

Pour la nourriture, il faut lui acheter des croquettes pour rongeurs.

Pour qu'il puisse boire, il faut lui acheter un biberon à eau mais attention, pas un biberon comme celui des bébés !

Maxime P. CM2

Les éléphants

La naissance de l'éléphanteau : chez les grands pachydermes tels que les éléphants, la naissance n'est pas une mince affaire ! Le bébé passe 21 mois dans le ventre de sa mère. A l'issue de cette gestation, la plus longue du règne animal, la femelle s'écarte du groupe pour accomplir debout son devoir de maman.

Comme chez tous les mammifères placentaires, le petit éléphanteau naît enveloppé d'une poche de liquide amniotique. Les autres femelles du groupe s'approchent alors de l'éléphanteau pour le libérer de la poche en la déchirant avec leur trompe. Puis, elles le soulèvent et lui apprennent à se tenir debout.

Après deux ans passés à l'intérieur du ventre de sa mère, le petit éléphanteau va devoir se mettre au pas très vite.

Jeanne CM2



au collège

TOUT SAVOIR SUR LES CHEVAUX

Les sens et les capacités physiques des chevaux sont beaucoup plus développés que les nôtres. Leur perception du monde est donc très différente.

Comme les hommes, ils ont tous leur caractère : râleur, sage ou joyeux.

Les robes

Pour le cheval on ne parle pas de pelage mais de robe. La couleur de celle-ci dépend de la combinaison des gènes du cheval, qu'il a reçus de ses parents. Chaque robe est unique.

Le pied

C'est un organe complexe et très mobile, qui amortit les vibrations et le choc. Il est constitué d'un doigt unique. Il est très fragile, c'est pour cela que les cours d'équitation se font le plus souvent sur le sable.

La nourriture

Le cheval au pré absorbe en moyenne 14 kg d'herbe par jour. Et pour cela, il est obligé de brouter toute la journée. Il broute en moyenne 16 heures par jour mais toutes les herbes ne sont pas bonnes pour sa santé.

Le cheval boit 25 litres d'eau par jour.

La famille avant tout

Dans la nature, les chevaux vivent en petits harems familiaux très stables.

La naissance du poulain

La conception d'un poulain est très longue, la grossesse dure environ 330 jours. Puis la jument met son petit au monde. A peine né, il cherche déjà à se mettre debout.

Une longue éducation

Le petit cheval est principalement surveillé par sa mère mais le reste du groupe va aussi se charger de son éducation. Il apprend à vivre en société et il observe tout ce qui se passe pour pouvoir le reproduire quand il sera grand.

Anaïs P.



Dans la vie : accidents en série...

Un petit pépin... qui m'est arrivé un jour...

Par les élèves du CM2 b Victor Hugo Chatou

<p>La fontaine glissante / Jeanne</p>	<p>Quand j'habitais à Carrière sur Seine, ma baby sitter, ma sœur et moi étions allées en balade. Ma sœur était debout derrière une fontaine. Elle a glissé et s'est ouvert la nuque, ce qui mit fin à notre balade.</p>
<p>Dent cassée à l'école / Elouan</p>	<p>Quand j'étais dans la cour de l'école Victor Hugo, je suis tombé sur une plaque d'égout, je me suis cassé une dent, un morceau d'une incisive plus exactement.</p>
<p>Bras cassé à cause du thé / Luke</p>	<p>Cela s'est passé quand j'avais 3 ans. Je voulais aider maman à mettre la table, alors j'ai pris sa tasse de thé et elle s'est cassée sur mon bras. J'ai dû aller à l'hôpital.</p>
<p>Lions et gazelles / Sam</p>	<p>En séance de sport, je courais lors d'un jeu « Lions et Gazelles », je suis tombé en courant, j'ai glissé et me suis écorché au niveau de ma hanche droite, une trace est encore visible sur ma hanche.</p>
<p>Non aux éclaboussures à la piscine / Clara</p>	<p>J'étais à une cousinade (réunion de cousins) dans une maison de famille, où il y avait une piscine couverte. Mon cousin n'arrêtait pas de m'éclabousser et moi je n'aimais pas du tout cela alors j'ai escaladé le bord de la piscine pour sortir du bain mais je me suis ouvert le genou.</p>
<p>Papillons envolés / Paul</p>	<p>Un jour, je me promenais avec mon papy, j'avais à la main un bocal contenant un papillon. Soudain mon papy me dit : <i>Regarde les beaux bateaux !</i> Je n'avais hélas pas vu que le trottoir devenait étroit et là j'ai bien trébuché et le bocal s'est brisé en 1000 morceaux et le papillon tant recherché s'est envolé. Mon coude s'est ouvert à cause d'un éclat de verre du bocal.</p>
<p>Frayeurs sur mon BMX / Corentin</p>	<p>Un jour de vacances, j'étais sur mon BMX et j'ai fait une descente à côté de l'étable de mon oncle. Il y avait des cailloux un peu partout et, en descendant, je n'ai pas vu une grosse pierre, si bien que celle-ci m'a fait trébucher et figurez-vous que je suis mal retombé car c'était de très haut. Aujourd'hui, heureusement je n'ai plus de douleur. Ce n'est qu'un souvenir du passé.</p>

<p>Le pouce / Julie</p>	<p>Un jour, je jouais « à chat » avec des copains et un garçon, pour ne pas que j'attrape son camarade, m'a tapé le pouce. J'ai eu mal toute la journée. La douleur venait et repartait et pendant une semaine je n'ai pas pu bouger mon pouce.</p>
<p>Genou ouvert au parc / Moussa</p>	<p>J'accompagnais ma sœur au parc, j'ai glissé sur des cailloux en courant. Je me suis ouvert le genou et, jusqu'à aujourd'hui, j'en ai gardé une cicatrice.</p>
<p>Au dessus de l'arcade sourcilière / Arthur</p>	<p>Quand j'étais en moyenne section, je suis tombé dans la cour sur une plaque d'égout et je me suis ouvert au dessus de l'arcade sourcilière de l'œil droit. Il m'en est resté une marque jusqu'à aujourd'hui.</p>
<p>Le tibia ouvert / Bérénice</p>	<p>Un jour en rentrant chez moi, je m'amusais à sauter par dessus des marches de béton, j'ai trébuché et je me suis ouvert le tibia contre la petite marche de béton.</p>
<p>Un plongeon habillé / Maxence</p>	<p>Quand j'avais 7 ans, je suis allé prendre mon bain habillé sans faire exprès. Pendant 10 minutes, je ne me suis aperçu de rien et c'est seulement après que j'ai réalisé que j'étais dans ma baignoire tout habillé !</p>
<p>Blessure au camping / Charlotte</p>	<p>C'était il y a longtemps au camping avec mon père. Sur la route du bungalow, il y avait un tronc d'arbre. La journée on le voyait mais le soir dans le noir on ne le distinguait pas. Tous les soirs, quand on revenait de la soirée, mon père me prenait dans ses bras, mais un soir alors qu'on revenait du bar, ma sœur a dit qu'elle aussi, elle voudrait qu'on la porte dans les bras. Alors mon père m'a posé à terre et a pris ma petite sœur. Mais alors qu'ils marchaient devant, j'étais à la traîne et boum ! Je me suis pris le tronc d'arbre dans le nez et j'ai beaucoup saigné. J'ai toujours la cicatrice d'ailleurs...</p>
<p>Trébuché sur un caillou / Joseph</p>	<p>J'avais 4 ans, on était sur une île. Je courais sur le bord de la plage et j'ai trébuché, je suis tombé par terre. Un caillou a heurté mon front et je me suis ouvert le front. Nous ne pouvions pas aller à l'hôpital car il n'y en avait pas. Nous sommes donc rentrés à la maison pour appliquer du sparadrap sur mon front.</p>
<p>Turbulence à Londres / Matthieu</p>	<p>Quand j'habitais à Londres, je suis allé chez un copain. On jouait ensemble et j'ai glissé à un moment. Je me suis cogné juste à côté de l'œil droit.</p>
<p>Trop pressé / Sam</p>	<p>Un soir, il y avait du riz au diner, et c'était bouillant mais je ne le savais pas. Alors j'ai goûté et je me suis brûlé la langue, je l'ai senti pendant quelques jours.</p>

résolutions et bêtises...

Il n'est jamais trop tard pour bien faire

Quand la nouvelle année a commencé, je me suis dit que je devais prendre des bonnes résolutions.

J'ai hésité entre : bien travailler ou mal travailler

Taper ma sœur ou faire mes devoirs

Débarrasser la table ou casser la vaisselle.

J'ai réfléchi pendant deux jours et finalement, voici ce que j'ai adopté comme résolutions :

Bien travailler

Faire mes devoirs ET taper ma sœur

Débarrasser la table.

Je me dis que cela va bien et que c'est assez.

Marianne F. CM2

La bêtise du siècle

C'était il y a environ 5 ans quand j'avais 5 ans et ma sœur 7 ans, nous étions en vacances avec mon grand-père dans une petite chambre d'hôtel. Ce jour-là, ma mère était sortie faire quelques courses et mon grand-père dormait. Ma sœur et moi jouions à chat quand ma sœur a fait pouce et s'est arrêtée, elle s'est assise en s'appuyant sur la table. Sur la table, il y avait une bouteille de vin.

Au moment où j'arrivais, la table, ne tenant que sur 3 pieds, non stable, s'est écroulée et la bouteille a dégringolé. Ma mère est arrivée et BOUM !!! la bouteille s'est cassée et mon grand-père s'est réveillé en sursaut, ma mère était furieuse !

Charlotte CM2

Une bêtise pour laquelle je me suis fait gronder

Un jour, je me suis « inspirée » des coiffeurs et j'ai coupé les cheveux de mon petit frère. Je suis montée dans ma chambre, j'ai pris des ciseaux et je lui ai coupé les cheveux. J'avais environ 4 ans alors on ne m'a pas trop grondée mais ça reste une bêtise !

Je n'ai rien trouvé d'autre car la bêtise est la seule matière où mes notes sont en dessous de la moyenne. Qui sait peut-être que cette bêtise va m'inspirer sur mon métier ? Le même soir je me suis coupée une mèche qui me gênait.

Alice CM2

souvenirs de vacances...

Un événement inattendu

Cela s'est passé pendant les vacances dans l'Aveyron.

Deux chevaux sont entrés dans le jardin de ma mamie qui ne s'était rendue compte de rien. Deux passants qui marchaient par là et qui nous connaissaient sont allés avertir mon tonton qui travaillait dans les champs.

Heureusement qu'il est arrivé car les chevaux avaient fait pas mal de dégâts déjà dans le jardin. Je suis sorti de la maison pour voir comment mon oncle faisait pour maîtriser la situation mais je ne voulais pas m'approcher trop près des chevaux de crainte qu'ils ne me donnent un coup de sabot car je pense qu'ils étaient un peu énervés.

Mon père a donné un coup de main à mon oncle afin de ramener nos deux « invités » dans le champ de leur propriétaire.

Il y eut beaucoup d'émotion ce jour-là chez ma mamie mais heureusement, exceptées quelques salades arrachées, et une petite frayeur semée, rien de grave n'est arrivé.

A quand la prochaine animation chez ma mamie ?

Corentin CM2

Une trouvaille

Pendant les grandes vacances, j'ai été en Espagne avec mon parrain. Un jour, nous avons décidé d'aller à la mer et mon parrain a pris son petit bateau.

Moi, je m'étais équipé de mon tuba et de mon masque, j'ai plongé dans les eaux transparentes et j'ai tout de suite remarqué qu'il y avait quelque chose qui brillait au fond de l'eau.

Ni une, ni deux, me voilà faisant un plongeon en canard pour rejoindre l'objet brillant. C'était une belle boucle d'oreille dorée et assez lourde. Mon parrain et moi étions persuadés que nous venions de pêcher un bijou de grande valeur.

De ce pas, nous nous sommes rendus auprès d'un bijoutier pour lui demander son avis sur notre fabuleuse trouvaille. Le bijoutier a gratté l'objet avec un petit accessoire et, en grattant la bague, celle-ci s'est fissurée et ce qui est sorti, c'est de l'eau. Elle était remplie d'eau de mer !

Et moi qui pensais que c'était de l'or pur, mes espoirs se sont évanouis. C'était maintenant de l'ordure.

Nous en avons bien ri...

Julien CM2

famille et projet d'avenir

Aperçu de ma vie...

Je vis avec ma mère qui s'appelle Nadine. Elle travaille à IMPAQT, une société qui apprend à des gens à parler anglais. J'ai trois cousins et trois cousines, trois oncles et trois tantes j'ai une grand-mère qui s'appelle Yvonne et un grand-père qui s'appelle David.

Dans ma famille, nous avons tous des chats : Tricotine, Princesse, Patchie, Scoty et il y a aussi la chatte de ma tante Emma.

Mon oncle Paul a un chien et un chat.

Ils vivent en très bonne cohabitation.

Que ferions-nous sans nos amis les bêtes ?

Luke CM2

Projet d'avenir / Adrian Mc M. cm2 b

- Que veux-tu faire Adrian, quand tu seras grand ?

- Je veux construire des parcs d'attraction.

- Pourquoi ?

Je suis passionné par les montagnes russes, je vais dessiner le parc d'attraction que je vais proposer comme architecte quand je serai adulte.

- Merci et bonne chance Adrian !

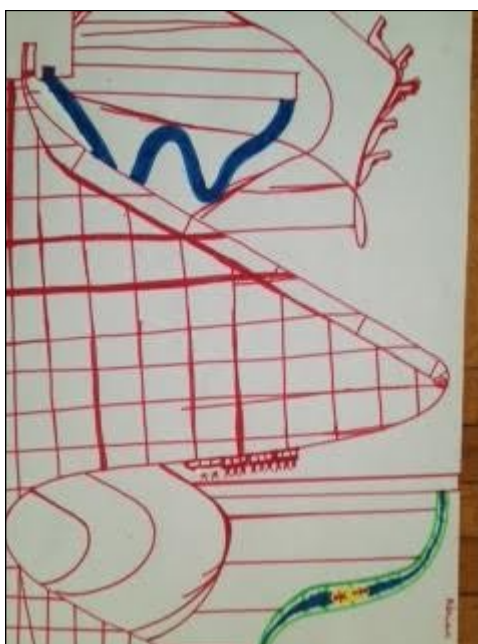

Une histoire de vélo...

Un bonheur partagé

Un vélo d'enfant a été déposé sur le trottoir pour être emporté à la déchetterie mais il estime qu'il pourrait encore faire la joie d'un autre enfant.

Voilà justement que passe une maman avec un landau.

- Bonjour Madame, comment va votre fils ?

Ne voudrait-il pas par hasard faire un peu de vélo ?

- Tout d'abord, ce n'est pas un fils que nous avons mais une fille de 3 mois et ensuite tu ne nous intéresses pas et tu es laid !

Ça commence bien !

Un homme très intelligent passe dans la rue et s'adresse au vélo :

- Bonjour petit vélo, qu'est-ce qui ne va pas ?

- On va me jeter à la déchetterie alors qu'un enfant pourrait encore s'amuser avec moi !

L'homme réfléchit...

- Ça y est ! J'ai trouvé !

- Qu'avez vous trouvé ?

- Je pense que l'on devrait t'offrir à un enfant qui n'a pas les moyens d'avoir un vélo.

- Ah oui ? Mais qui ?

- Mon fils par exemple !

Sam CM2



et une histoire de fusil

Un certain fusil

C'était un jeudi après-midi. On avait fini les cours. Et Pauline m'avait invitée pour jouer sur l'ordi... Un moment plus tard, nous avons dû partir car Mathilde, la sœur de Pauline, voulait la place pour jouer.

Comme on avait fait trop d'ordi, nous sommes allées jouer dehors. Il pleuvait à torrent.

Que faire quand tout vous repousse, quand la vie vous sourit si peu ?

Bon an mal an, nous nous sommes retrouvées dans le grenier. Nous faisons trop de bruit ailleurs et nous y avons été chassées...

Mais dans ce lieu sordide, la chance nous a souri ! Enfin, si on veut.

Pendant qu'on jouait à se faire peur, j'ai trébuché sur une planche surélevée. Pauline me demande si ça va.

J'essaie de voir sur quoi je suis tombée et je vois une planche plus haute que les autres et j'arrache la planche en question, puis Pauline me dit :

- Oooh eeuuuuh... Y'a du papier dessous !
- Bravo, ça s'appelle une lettre !
- Pfff ! Vas-y, lis-la !

Cher assassin,

J'aurais besoin d'un de tes services :

*Peux-tu assassiner le maire, M. Maurice Berteaux,
le 9 mai 1911, avant la compétition d'avions ?*

En échange, je t'offre ce fusil.

Il se trouve 26 Rue du Dr. Rochefort.

Accepte ma maigre requête.

Cordialement,

M. Shiuffer Aizen

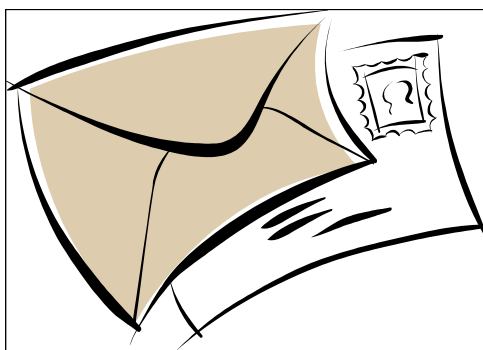

Interloquées, on s'est regardées et j'ai dit à Pauline :

- On se croirait dans un film !
- Ouais, c'est trop cool !
- T'as raison, mais comment trouver le fusil ?
- Attends, y' a une carte derrière ! Voilà l'endroit...

Je la prends, je cours dans le jardin la carte à la main et je demande à Pauline de creuser. Elle me frappe (comme d'habitude, elle m'énerve !) et me force à creuser avec elle.

Peu de temps après, les parents de Pauline arrivent et nous interrogent :

Mais qu'est-ce que vous faites ?!

Ben... Lis !!!

Alors... Ah ! CREUSONS !!!

Et tout le monde commence à creuser, frénétiquement... Ainsi, cela prit peu de temps pour trouver le fusil. Mais il était méga rouillé ! Alors, le père de Pauline, découragé, laissa échapper :

- Euh, on a fait tout ça pour un fusil qui ne marche même pas ?
- Et tu voulais l'utiliser sur qui ?
- Les huissiers !
- Même pas drôle !

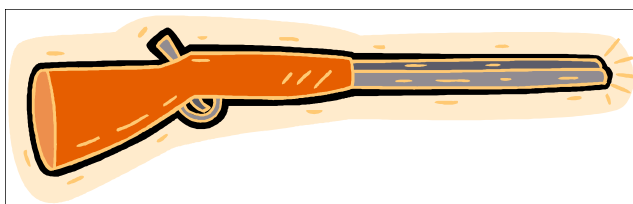

Et nous sommes parties dans un fou rire qui s'est arrêté quand Mathilde et le frère de Pauline sont arrivés et nous ont demandé :

- Mais qu'est-ce qui se passe ? Vous, vous avez trop joué à l'ordi !

Ils ont ri même s'ils n'ont rien compris !

Mais qu'allions-nous bien pouvoir faire de la chose méga rouillée ?

Pauline et Chloé

Terminons par une chanson !

La chanson des fous / Création CM2 b

Crocodile sur son île
Ses parents très marrants

Ce matin, j'ai pris le pain
J'ai coupé, j'ai mangé

Bel oiseau tu sonnes faux
De ton bec tu parles tchèque

J'ai un frère et un père
J'ai une sœur et du cœur

Mon p'tit chien boit du vin
Mon lapin pomme de pin

Ils sont venus ce matin
Merci pour eux pour nous
On s'amuse comme des fous !

Ce vieux crâne d'artichaut
Appartient au chameau

Flamand rose, toi tu oses
Courir vite sans tes frites

On est fou on rigole
Comme des mongols on boit de l'alcool

Mon papy est ravi
Il a un fils, c'est l'oncle Brice

Un lapin dans l'magasin
Nous a fait un câlin

Ils sont venus ce matin
Merci pour eux pour nous
On s'amuse comme des fous !

Mon pépé a trouvé
Un toucan, c'est tordant
Viens mon pote
A la compote
Yo cousine dans la cuisine

Cinéma, c'est sympa
Corentin boit du thym

Grand requin sur une île
Aimait lire
Boule et Bill

Le p'tits rats
De l'Opéra
J'ai toujours aimé ça

Un panda, un lama
Bla bla bla dans un sauna

Ils sont venus ce matin
Merci pour eux pour nous
On s'amuse comme des fous !

